

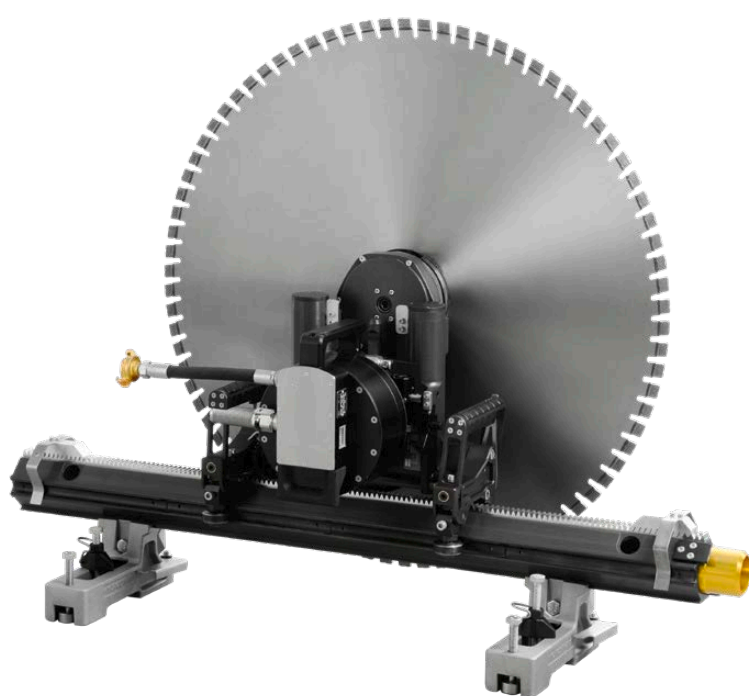

Sega murale WSE1621

Profondità di taglio fino a 705 mm



Fissaggio del motore senza attrezzi



Carter di protezione leggero e robusto



Unità di comando leggera e compatta dotata di pratico radiocomando con display

La sega murale WSE1621 è stata sviluppata per l'uso universale e quotidiano nei diversi cantieri edili. Grazie alla strumentazione digitale di cui è dotata e ai componenti leggeri e compatti, questa innovativa soluzione definisce nuovi standard di riferimento nel campo delle seghe murali. Montaggio e smontaggio

possono essere eseguiti rapidamente grazie all'ultra leggero carter di protezione e al fissaggio motorizzato senza attrezzi. Il telecomando radio si presenta con un display che informa l'utilizzatore di tutti i dettagli durante la fase di taglio. Grazie all'innovativo concetto di trasmissione P2® è possibile combinare affidabilità

estrema e rendimento ottimale con un dispendio e costi ridotti per la manutenzione. Oltre al taglio pareti, questo motore e unità di controllo consentono l'utilizzo anche per il taglio con filo e carotaggio.

Sistema e accessori



Dati tecnici

Disco diamantato	
Max. profondità di taglio	705 mm
Disco max. Ø	1 600 mm
Liberamente applicabile fino a Ø	900 mm
Fissaggio flangia del disco	Flangia a separazione rapida
Fissaggio disco (taglio a filo parete)	6 viti a testa svasata, interasse 130 mm

Motore elettrico e unità di controllo

Motore ad alta frequenza raffreddato ad acqua	
Potenza nominale (32 A)	20 kW
Potenza motore S1 (32 A)	17 kW
Voltaggio	400-480 V
Frequenza	50/60 Hz

Peso

Sega murale WSE1621	23,5 kg
Motore elettrico principale WSE1621	15 kg
Unità di controllo elettrica WSE1621	16,5 kg
Telecomando radio WSE1621	1,8 kg
Carter di protezione del disco 1 000 mm AIO Linear	21,5 kg
Binario VAS G 1 100 mm	9,4 kg
Binario VAS G 1 650 mm	15 kg
Binario VAS G 1 925 mm	16,2 kg
Binario VAS G 2 200 mm	18,4 kg
Trolley per il trasporto WSE1621	21 kg

Sistema e accessori

Sistema sega murale WSE1621	
10990000	Sega murale WSE1621
10997955	Motore elettrico principale WSE1621 400-480 V / 50 Hz
11002700	Comando elettrico WSE2226 WSE1621 400-480 V / 50 Hz incl. radiocomando
10992200	Carrello di trasporto WSE1621
10999200	Carter di protezione del disco 1 000 mm AIO Linear
10982079	Binario VAS G 1 100 mm alluminio
10981818	Binario VAS G 2 200 mm alluminio
977523	Binario per binario rapido
965987	Supporto per binario a V, in alluminio, piano
965987	Supporto per binario a V, in alluminio, piano
965987	Supporto per binario a V, in alluminio, piano
10980346	Cassetta degli attrezzi

Accessori

10997700	Carter di protezione del disco 800 mm AIO Linear
10999400	Carter di protezione del disco 1 200 mm AIO Linear
977606	Carter di protezione del disco 1 600 mm 2 pezzi
10998282	Supporti del carter di protezione del disco 1 600 mm
10998500	Supporti del carter di protezione del disco AIO Ø800
11000361	Supporti del carter di protezione del disco AIO Ø1 000
10998285	Supporti del carter di protezione del disco AIO Ø1 200
10977882	Flangia del disco ST compl.
961983	Supporto inclinato binari
10977452	Supporto binario rotante
10981719	Carrello di trasporto piccolo
10999403	Flangia del disco ST compl. taglio a secco