

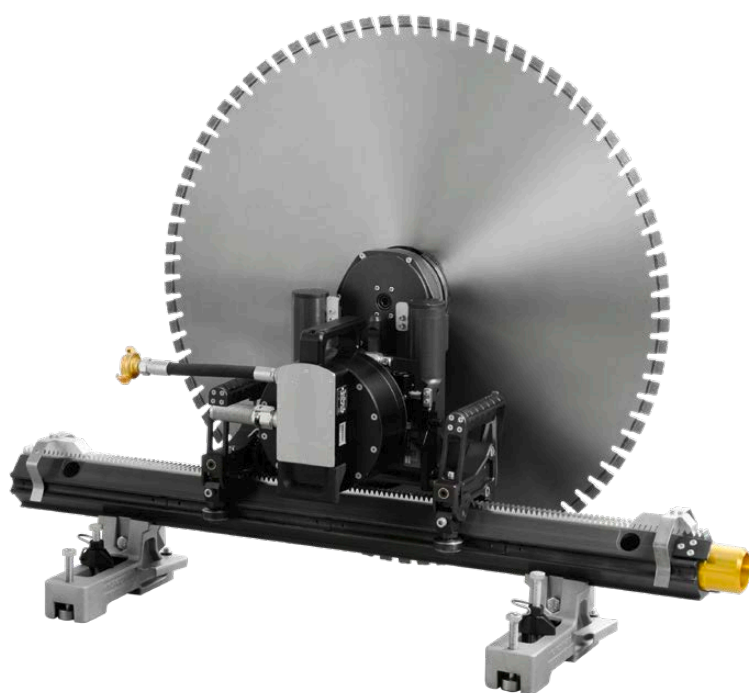

Cortadora mural WSE1621

Profundidad de corte hasta 705 mm



Montaje del motor sin herramientas



Ligero y robusto: Protector de disco



Unidad de control compacta y ligera, mando a distancia cómodo con pantalla

La WSE1621 ha sido diseñada para un uso universal y el uso diario en obra. Gracias a las funciones digitales y diseño compacto y ligero, este nuevo sistema diseñado, está sentando nuevos estándares y el corte mural. Montaje y desmontaje son realizados en un instante

gracias al protector de disco ultraligero y el montaje de motor sin herramientas. El mando a distancia viene con una pantalla informando al usuario de todos los detalles importantes durante el corte. La innovadora tecnología P2® permite una fiabilidad excelente combinada

con una potencia optimizada. Además de corte mural, este motor de la cortadora mural y la unidad de control, pueden ser utilizados también para cortar con hilo y perforar.

Sistema y accesorios



Datos técnicos

Disco de corte	
Profundidad de corte máx.	705 mm
Ø máx. de disco de corte	1 600 mm
Colocación libre hasta Ø	900 mm
Sujeción con brida de disco	Brida de separación rápida
Sujeción del disco de corte (corte a ras)	6 tornillos de cabeza avellanada, círculo primitivo 130 mm

Motor eléctrico y unidad de control

Motor de alta frecuencia refrigerado por agua	
Potencia nominal (32 A)	20 kW
Potencia del motor S1 (32 A)	17 kW
Voltaje	400-480 V
Frecuencia	50/60 Hz

Peso

Cortadora mural WSE1621	23,5 kg
Motor principal eléctrico WSE1621	15 kg
Unidad de control eléctrico WSE1621	16,5 kg
Mando a distancia inalámbrico WSE1621	1,8 kg
Protector de disco 1 000 mm AIO Linear	21,5 kg
Raíl VAS G 1 100 mm	9,4 kg
Raíl VAS G 1 650 mm	15 kg
Raíl VAS G 1 925 mm	16,2 kg
Raíl VAS G 2 200 mm	18,4 kg
Carro de transporte WSE1621	21 kg

Sistema y accesorios

Sistema de corte mural WSE1621	
10990000	Cortadora mural WSE1621
10997955	Motor principal eléctrico WSE1621 400-480 V / 50 Hz
11002700	Mando eléctrico WSE1621 400-480 V / 50 Hz incl. mando a distancia por radio
10992200	Carro de transporte WSE1621
10999200	Protector de disco 1 000 mm AIO Linear
10982079	Raíl VAS G 1 100 mm aluminio
10981818	Raíl VAS G 2 200 mm aluminio
977523	Conexión de raíles, raíl VAS y VS
965987	Caballote de carril en V, aluminio, plano
965987	Caballote de carril en V, aluminio, plano
965987	Caballote de carril en V, aluminio, plano
10980346	Caja de herramientas

Accesorios

10997700	Protector de disco 800 mm AIO Linear
10999400	Protector de disco 1 200 mm AIO Linear
977606	Protector de disco 1 600 mm de 2 piezas
10998282	Soporte del protector de disco 1 600 mm
10998500	Soporte del protector de disco AIO Ø800
11000361	Soporte del protector de disco AIO Ø1 000
10998285	Soporte del protector de disco AIO Ø1 200
10977882	Brida de disco ST compl.
961983	Caballote de carril en V orientable
10977452	Caballote de carril en V giratorio compl.
10981719	Carro de transporte pequeño
10999403	Brida de disco ST compl. corte en seco