

TYROLIT

★★★
PREMIUM

Manuale d'istruzioni

Sega a filo CCE25 | Sega a filo CCH25

Index 003

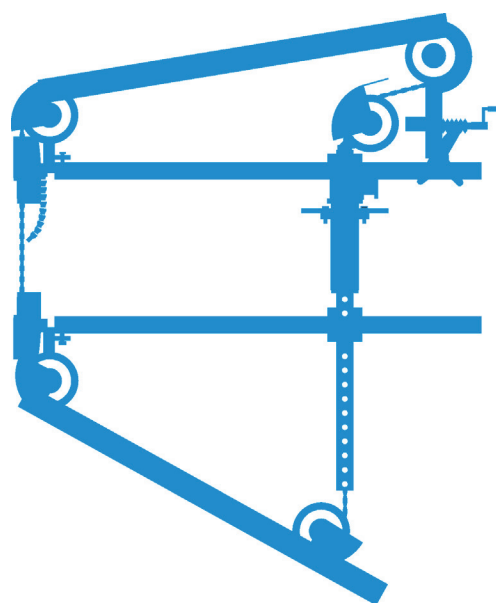

Congratulazioni!

Con TYROLIT Hydrostress Hydrostress avete scelto un apparecchio di sperimentata efficacia costruito secondo standard tecnologici di avanguardia. Solo i ricambi originali TYROLIT Hydrostress garantiscono qualità e intercambiabilità. Qualora gli interventi di manutenzione siano trascurati o eseguiti non correttamente, non potremo adempiere ai nostri obblighi di garanzia. Qualsiasi riparazione deve essere eseguita esclusivamente da personale specializzato adeguatamente istruito.

Il nostro servizio di assistenza clienti è a vostra disposizione per consentirvi di conservare l'apparecchio TYROLIT Hydrostress in perfette condizioni di funzionamento.

Le auguriamo buon lavoro!

TYROLIT Hydrostress

Copyright © TYROLIT Hydrostress

TYROLIT Hydrostress AG
Witzbergstrasse 18
CH-8330 Pfäffikon
Svizzera
Telefono 0041 (0) 44 952 18 18
Telefax 0041 (0) 44 952 18 00

1 Sicurezza



Le presenti istruzioni per l'uso sono da considerarsi parte integrante della documentazione fornita a corredo della sega a filo. Queste istruzioni sono completate dal «Manuale di sicurezza / Descrizione del sistema di taglio con sega a filo».



PERICOLO

In caso di mancata osservanza delle avvertenze di sicurezza riportate nel «Manuale di sicurezza / Descrizione del sistema», si corre il rischio di gravi lesioni o di morte.

- ▶ Assicuratevi che il «Manuale di sicurezza / Descrizione del sistema di taglio con sega a filo» sia stato letto e ben compreso in tutte le sue parti.



PERICOLO

Ferite da taglio con il filo diamantato!

- ▶ In caso di interventi sulla sega a filo, in particolare sul filo diamantato, è indispensabile indossare guanti di protezione.
- ▶ Lavorare con la sega a filo solo con carter di protezione applicato.



PERICOLO

Sono possibili gravi lesioni o danni materiali in caso di movimenti incontrollati della sega a filo!

- ▶ Non collegare o scollegare i tubi flessibili con la sega a filo accesa.

2 Descrizione

2.1 Sistema di taglio con sega a filo

Nel capitolo «Manuale di sicurezza / Descrizione del sistema di taglio con sega a filo» è descritto come operare in sicurezza.

2.2 Componenti

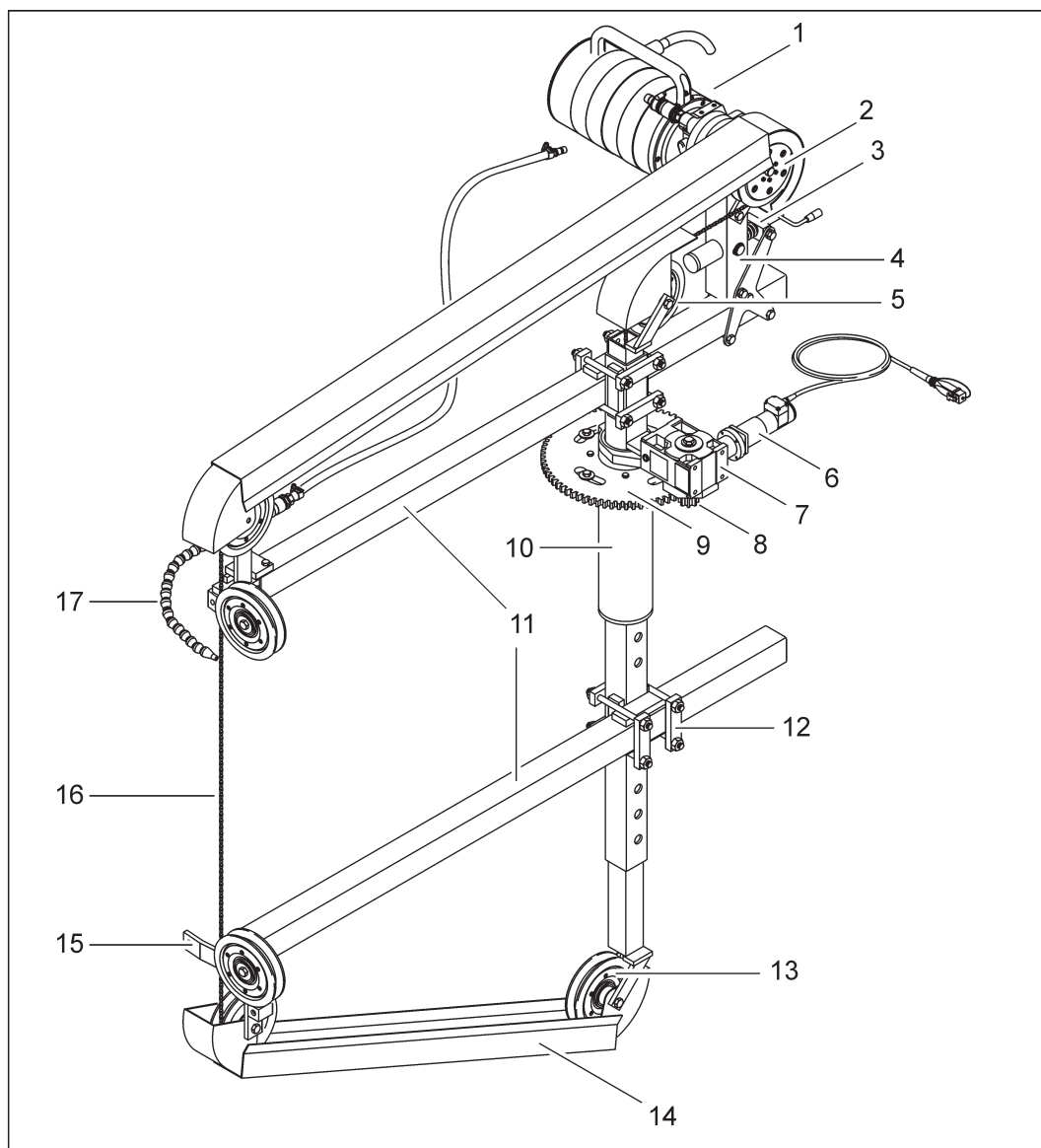

- | | |
|---|-------------------------------|
| 1 Motore di azionamento
Motore idraulico
Motore elettrico | 8 Albero di avanzamento |
| 2 Puleggia di azionamento | 9 Ruota dentata |
| 3 Dispositivo di serraggio | 10 Tubo centrale |
| 4 Braccio orientabile | 11 Prolunga |
| 5 Puleggia di rinvio | 12 Elemento a croce |
| 6 Motore di avanzamento
Motore di avanzamento idraulico
Motore di avanzamento elettrico | 13 Puleggia di rinvio |
| 7 Ingranaggi | 14 Carter del filo diamantato |
| | 15 Unità rullo di guida |
| | 16 Filo diamantato |
| | 17 Tubazione dell'acqua |

3 Struttura e funzionamento

3.1 Principio di funzionamento

Il filo diamantato è comandato dal motore tramite la puleggia di azionamento. Il motore di avanzamento comanda l'albero a ruota dentata tramite gli ingranaggi. La sega a filo ruota tramite ruote dentate intorno all'asse del tubo centrale.

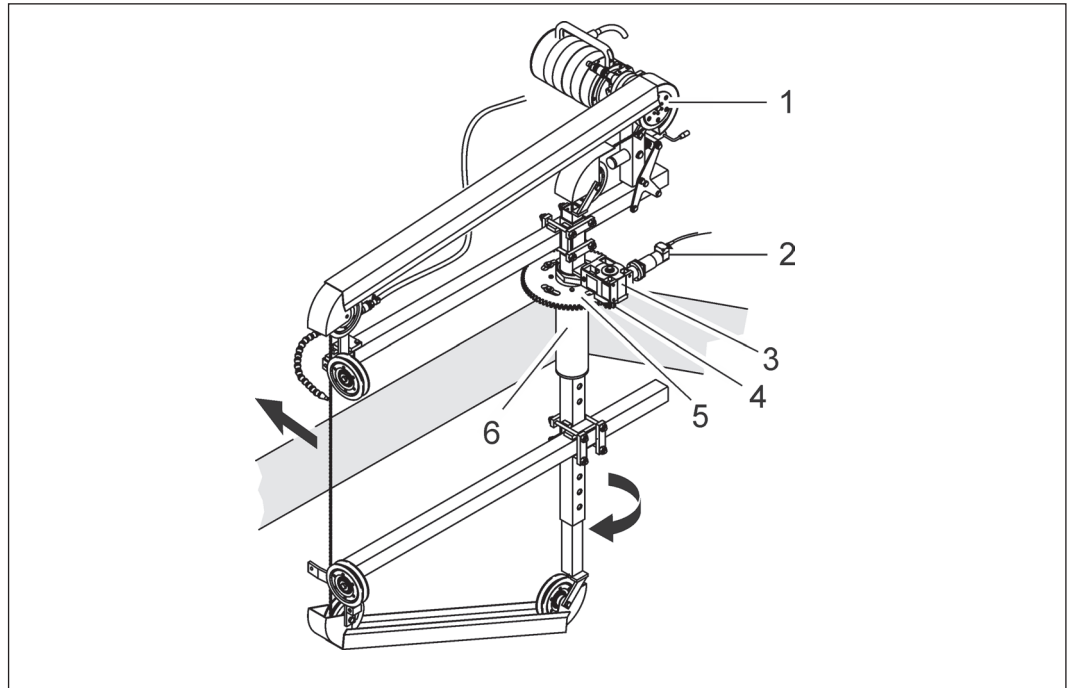

- | | |
|---------------------------|-------------------------|
| 1 Puleggia di azionamento | 4 Albero di avanzamento |
| 2 Motore di avanzamento | 5 Ruota dentata |
| 3 Ingranaggi | 6 Tubo centrale |

3.2 Direzione di scorrimento del filo diamantato

La direzione di scorrimento del filo diamantato è data dal motore di azionamento e può essere modificata sul gruppo di comando o sull'unità di comando.

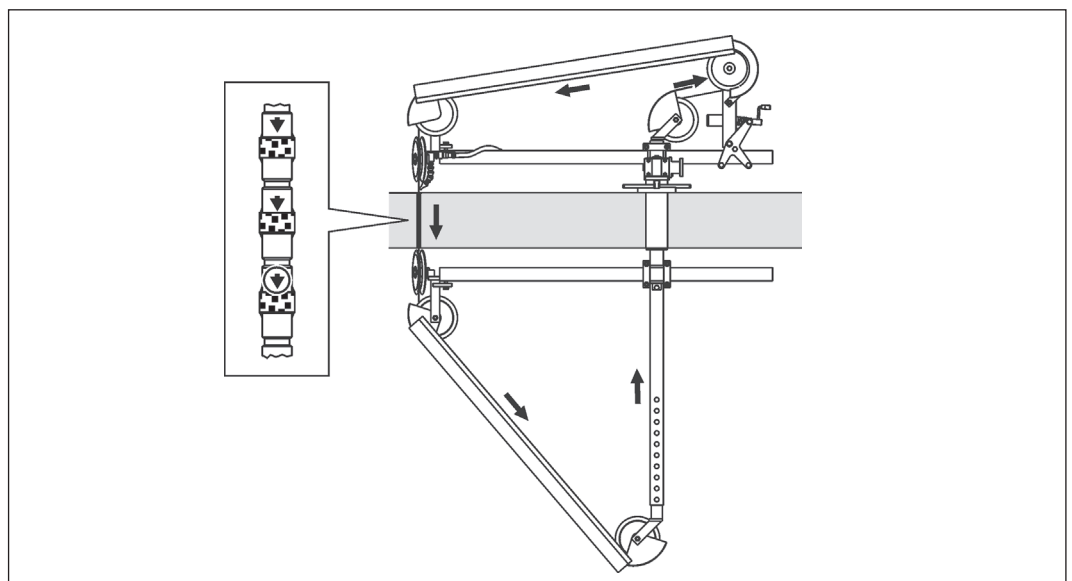

3.3 Montaggio

Operazioni preliminari



La sega a filo deve essere fissata bene al suolo. Preliminarmente occorre eseguire un foro per il tubo centrale e uno per il passaggio del filo.

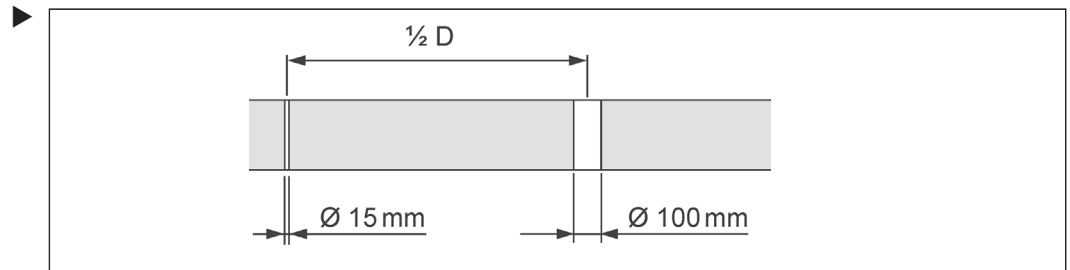

Montaggio della sega a filo

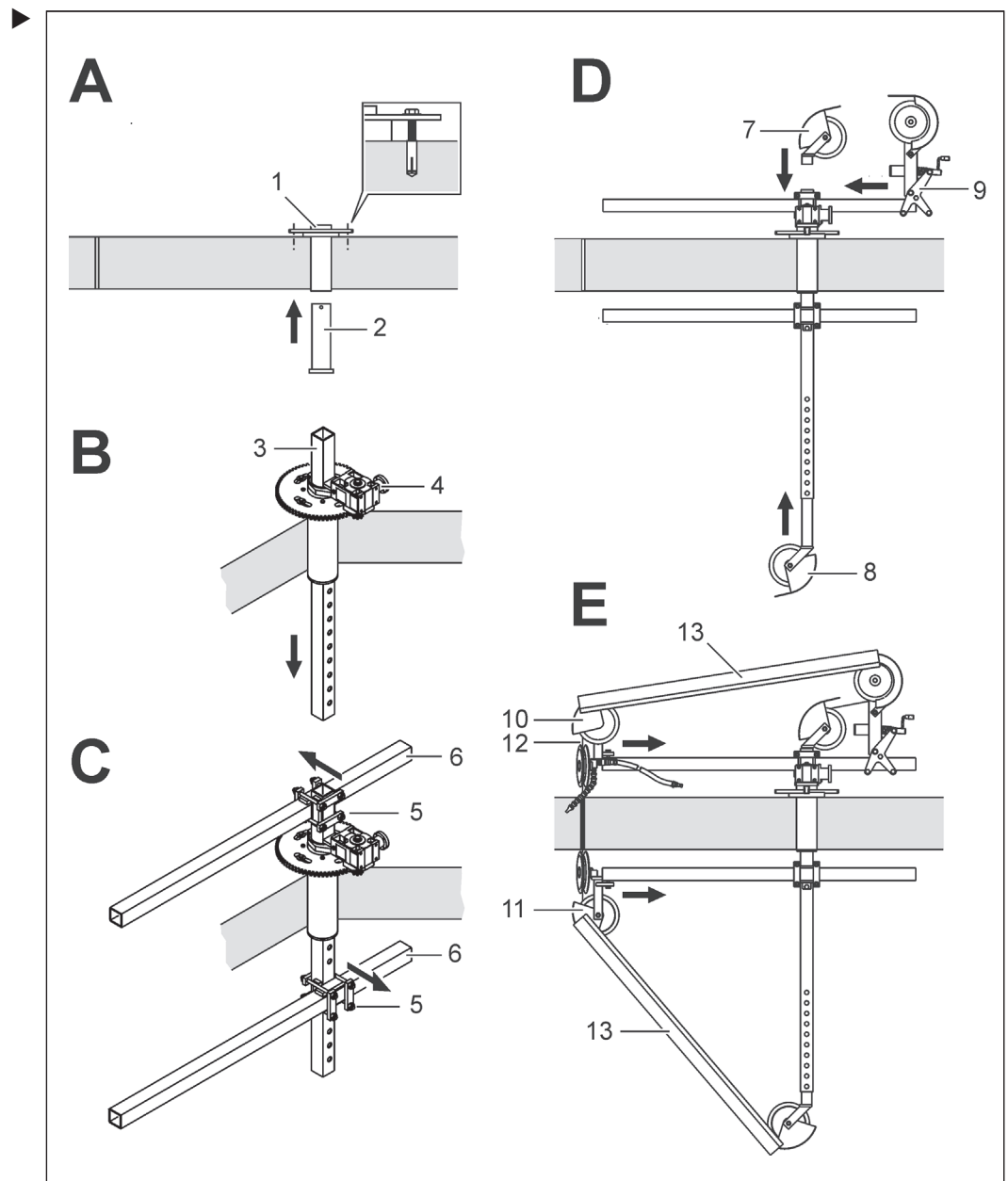

Descrizione del montaggio

Passo A

- ▶ Fissare il tubo centrale (1) con almeno due viti M12 e tasselli
- ▶ Inserire dal basso il tubo girevole (2) nel tubo centrale

Passo B

- ▶ Avvitare il tubo girevole (2) con la piastra e gli ingranaggi (4)
- ▶ Inserire dall'alto il tubo per la puleggia di rinvio (3) attraverso il tubo centrale e fissare con le viti alla piastra degli ingranaggi

Passo C

- ▶ Montare gli elementi a croce (5) facendo attenzione alla posizione di montaggio
- ▶ Montare la prolunga (6)

Passo D

- ▶ Montare le pulegge di rinvio (7) e (8)
- ▶ Avvitare il dispositivo di serraggio (9)

Passo E

- ▶ Fissare con viti le unità rulli di guida (10) e (11) ai tubi prolunga
- ▶ Inserire il filo diamantato (12) e tenderlo tramite il dispositivo di serraggio (9)
- ▶ Montare i carter del filo diamantato (13)



PERICOLO

Per assicurare la sega a filo occorre utilizzare elementi di fissaggio specifici a seconda delle caratteristiche della superficie in cui vengono inseriti. Per il fissaggio dei tasselli occorre fare riferimento alle istruzioni di montaggio del produttore dei tasselli.

Esempio: TYROLIT - scheda illustrativa dei tasselli M12x50



M 12 x 50



Made in Germany

Concrete \geq C20/25

„a“	min 400 mm
„a“	min 200 mm
„d“	min 200 mm
„b“	min 400 mm

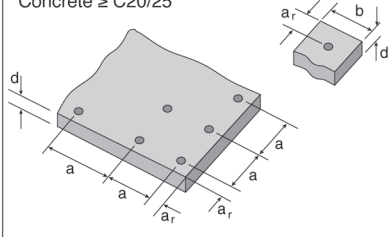

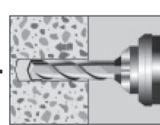

1. $\varnothing 15 \times 54$ mm

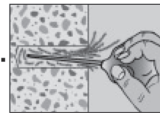

2.

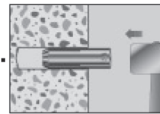

3.

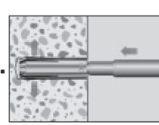

4.

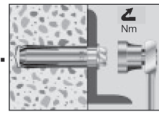

5. $M_d = 35$ Nm, SW = 19 mm



6. max. 660 kg

106/2

03/04 5.000

3.4 Carter del filo diamantato



PERICOLO

Pericolo di morte o lesioni gravi dovuti a colpo di frusta o distacco improvviso di elementi del filo diamantato!

- ▶ Lavorare esclusivamente con i carter del filo diamantato montati.
- ▶ Occorre rispettare tassativamente le distanze di sicurezza e le zone di lavoro prescritte.

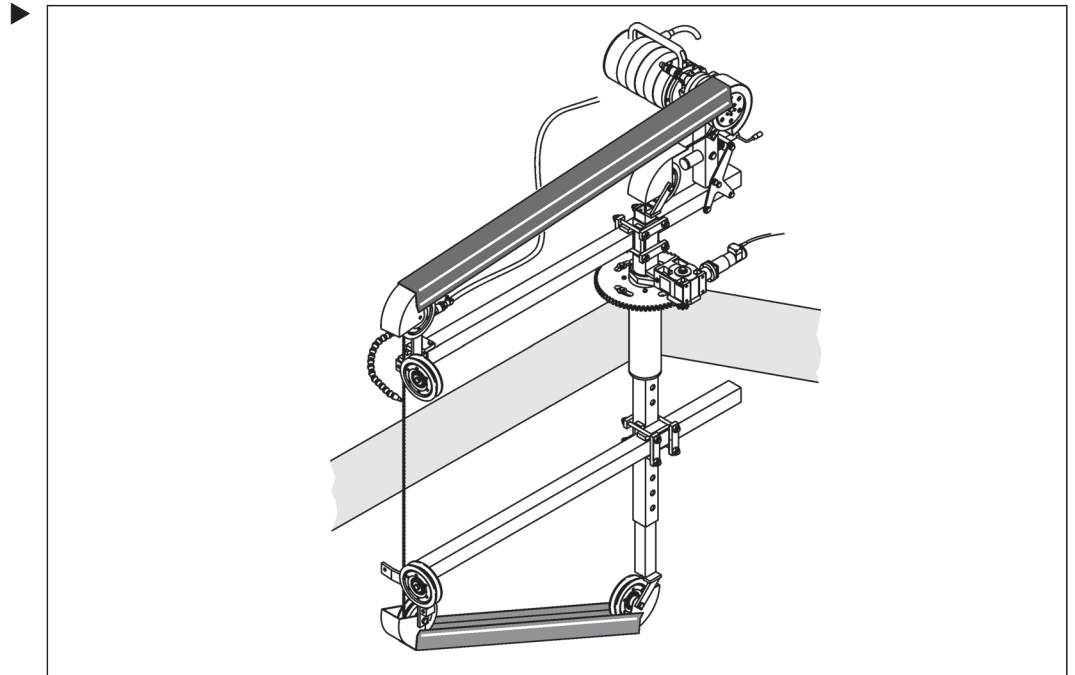

3.5 Sistemi



La sega a filo può essere azionata sia da motore idraulico che elettrico.

Componenti nella versione idraulica:

- 1 gruppo di comando
- 1 motore di azionamento idraulico
- 1 motore di avanzamento elettrico

Componenti nella versione elettrica:

- 1 unità di comando con telecomando
- 1 motore di azionamento elettrico

3.6 Montaggio del motore



Preliminarmente alla prima messa in servizio, il motore di azionamento e quello di avanzamento devono essere montati e collegati come indicato nelle istruzioni.

3.7 Tensionamento del filo diamantato

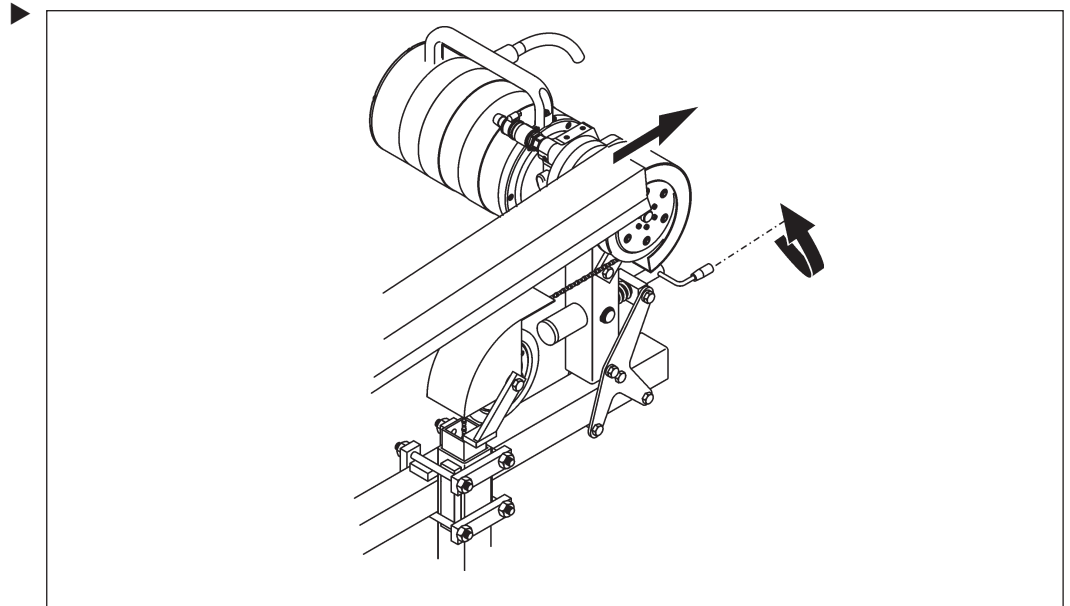

3.8 Collegamento dell'acqua

L'acqua di raffreddamento del sistema di taglio fluisce dal gruppo di comando o dall'unità di comando, direttamente alla sega a filo.

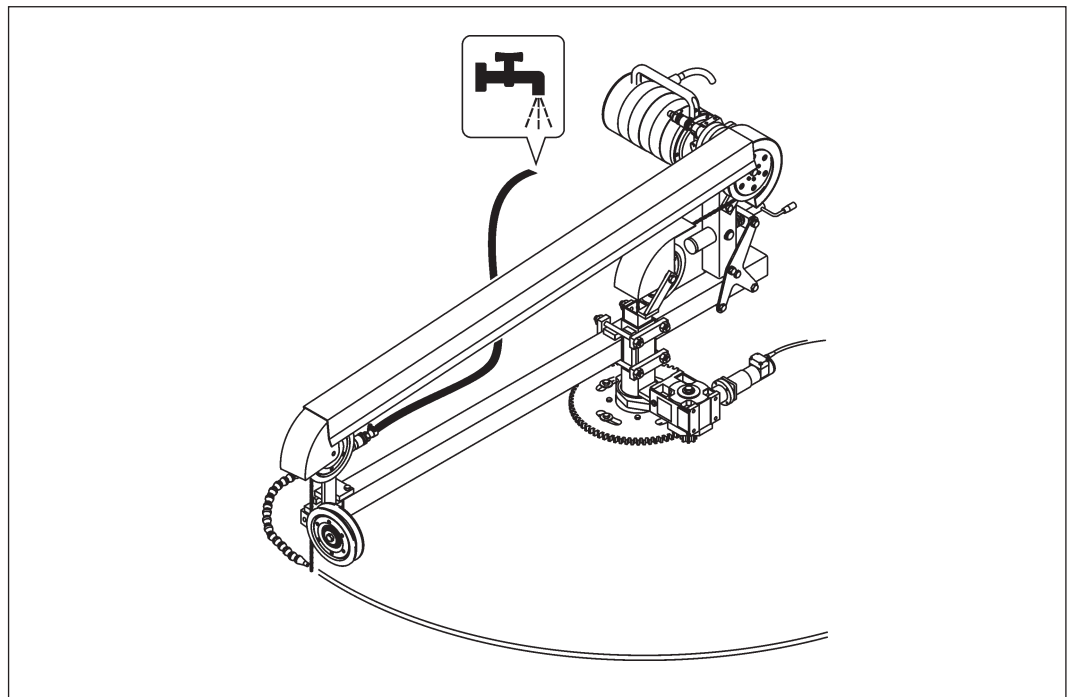

4 Applicazione

4.1 Direzione di taglio corretta

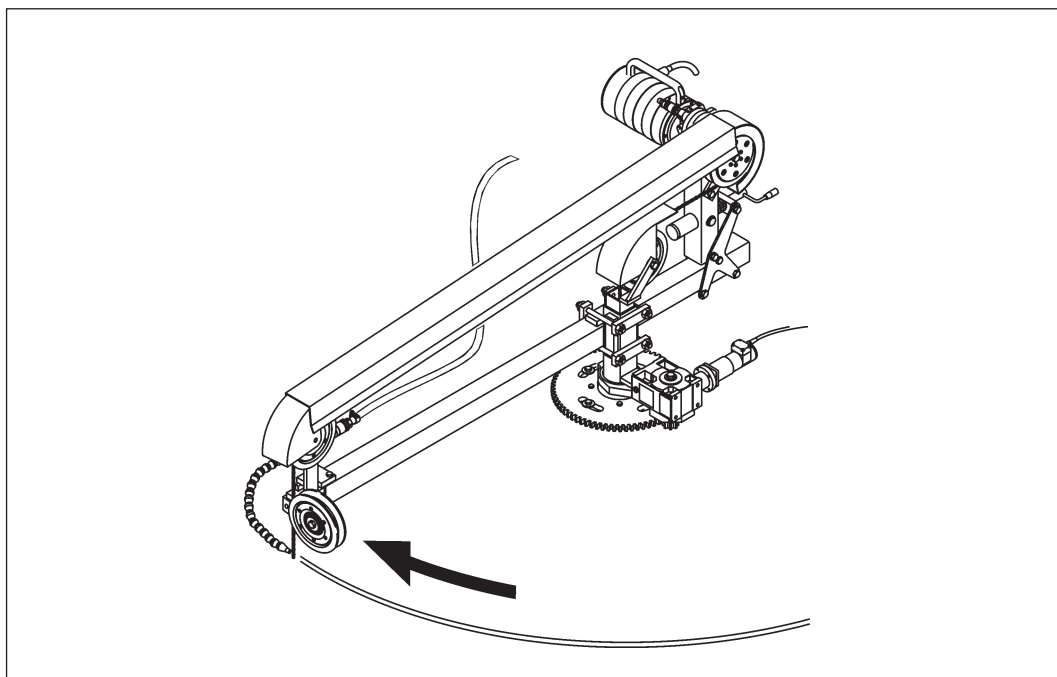

4.2 Puntellamento delle parti tagliate

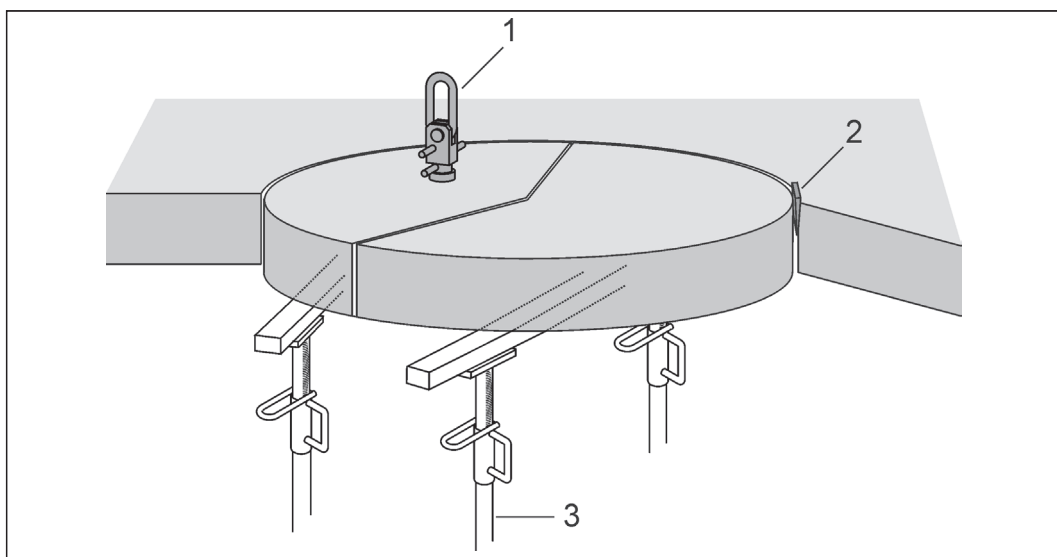

- 1 Dispositivo di sospensione
- 2 Cuneo
- 3 Barra d'appoggio

4.3 Prelievo delle parti tagliate



Utilizzare idonei dispositivi di rimozione ed assicurare gli elementi tagliati in modo che non possano cadere.

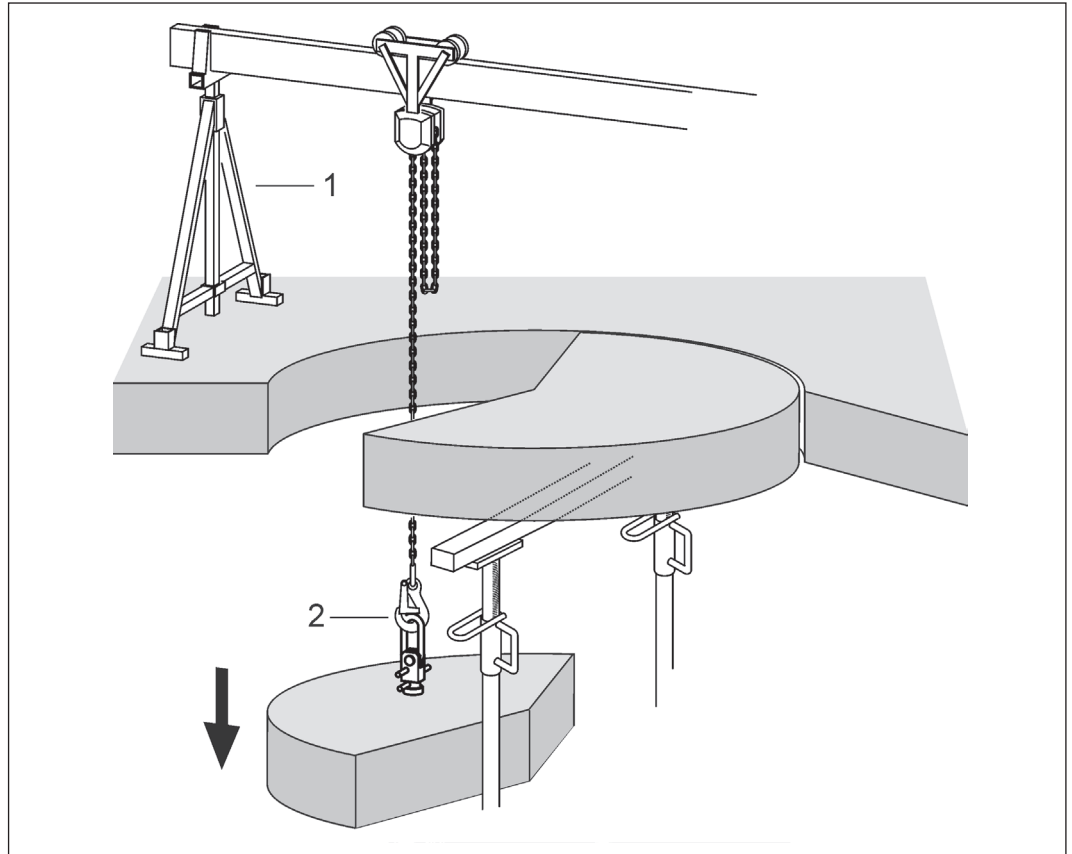

- 1 Istruttura portante con paranco
- 2 Dispositivo di sospensione

5 Manutenzione regolare e periodica

5.1 Tabella di manutenzione

Tabella di manutenzione regolare e periodica		Prima di ogni messa in funzione	Al termine del lavoro	Una volta alla settimana	Una volta all'anno	In caso di guasti	In caso di danneggiamenti
Sega a filo	▶ Riprendere il serraggio delle viti e dei dadi allentati	X				X	X
Pulegge di azionamento e rulli di guida	▶ Controllare l'usura delle fasce, vedi 5.2	X	X			X	X
	▶ Controllare il supporto	X				X	X
	▶ Pulire	X	X				X
motore di azionamento	▶ Controllo di pulizia/assenza di danni	X	X			X	X
Connettori	▶ Controllo di pulizia/assenza di danni	X	X			X	X
Sistema idrico	▶ Controllare la pulizia e tenuta della tubazione dell'acqua	X				X	X
	▶ Soffiare fuori l'acqua		X				
Filo diamantato	▶ Pulire con acqua		X				
	▶ Controllarne l'usura	X	X			X	X
Assistenza tecnica	▶ Fare eseguire da TYROLIT Hydrostress AG o da una rappresentanza autorizzata	Dopo 100 / 300 / 500 / 700 ore					

5.2 Controllo dell'usura delle fasce

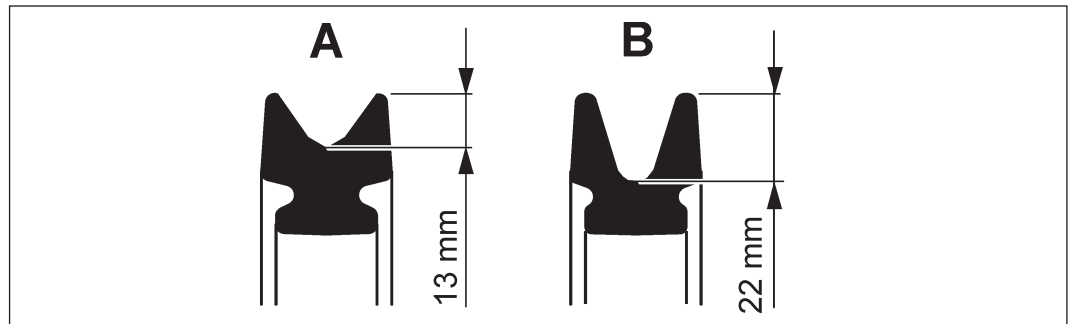

- A Fascia nuova
B Fascia usurata

5.3 Eliminazione guasti

Per assicurare un'eliminazione dei guasti rapida e professionale, è importante prepararsi come descritto di seguito prima di effettuare la chiamata al servizio di assistenza:

- cercare di descrivere il guasto nel modo più preciso possibile
- annotare il modello e la corretta denominazione dell'indice (vedi indicazioni sulla targhetta)
- tenere a portata di mano il manuale d'istruzioni

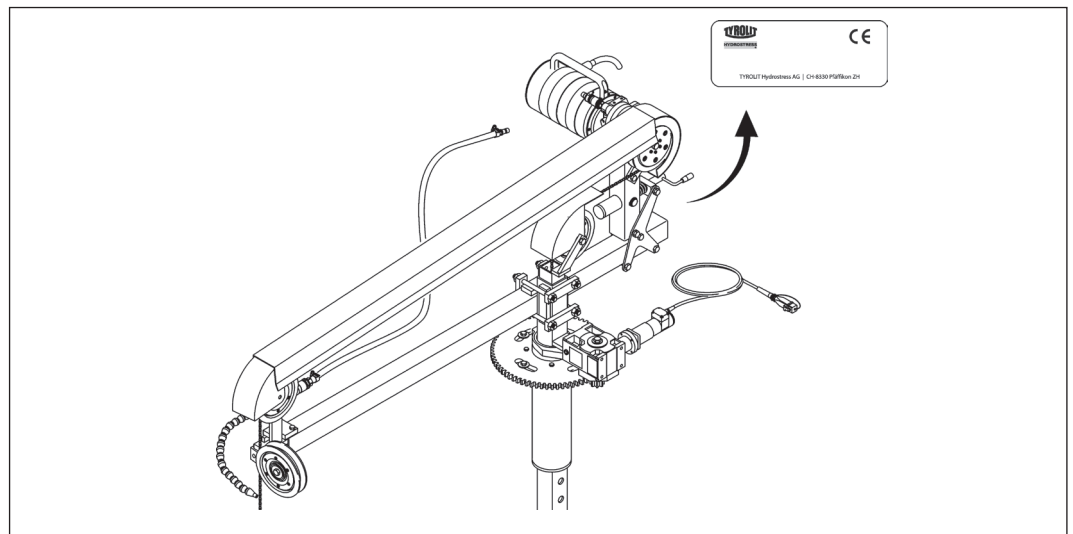

6 Caratteristiche tecniche

6.1 Dimensioni

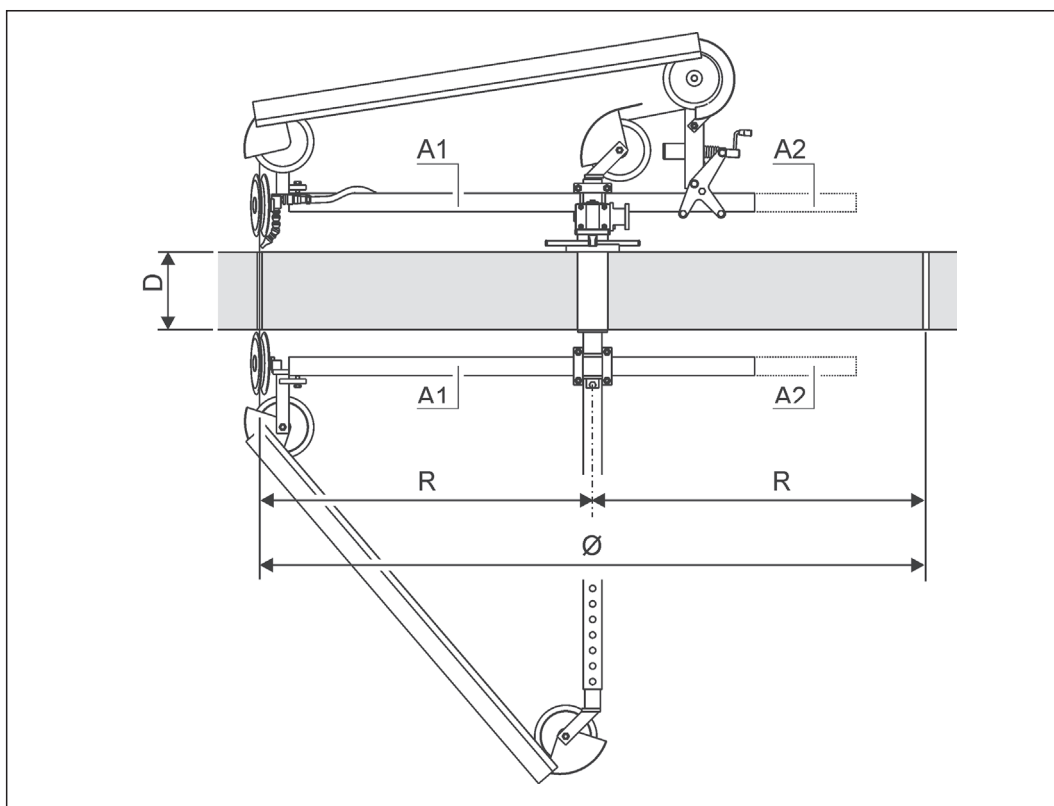

Tubo prolunga	Ø	R	D
L1 / 750 mm	500 mm / 700 mm	250 mm / 350 mm	max 600 mm
L2 / 1500 mm	700 mm - 2500mm	350 mm - 1250 mm	max 600 mm

6.2 Peso

Il peso complessivo della sega a filo senza motore principale è di kg

6.3 Esposizione al rumore (livello di pressione sonora)



Durante il funzionamento della sega a filo è assolutamente obbligatorio indossare dispositivi di protezione auricolare.

Misurazione del livello di pressione sonora



Emissioni acustiche a norma ISO 3744	
Parametro	Valore
Pressione acustica L_{pA}	85 dB (A) *
Livello di potenza sonora L_{WA}	93 dB (A) *

6.4 Motori

Motore di azionamento elettrico

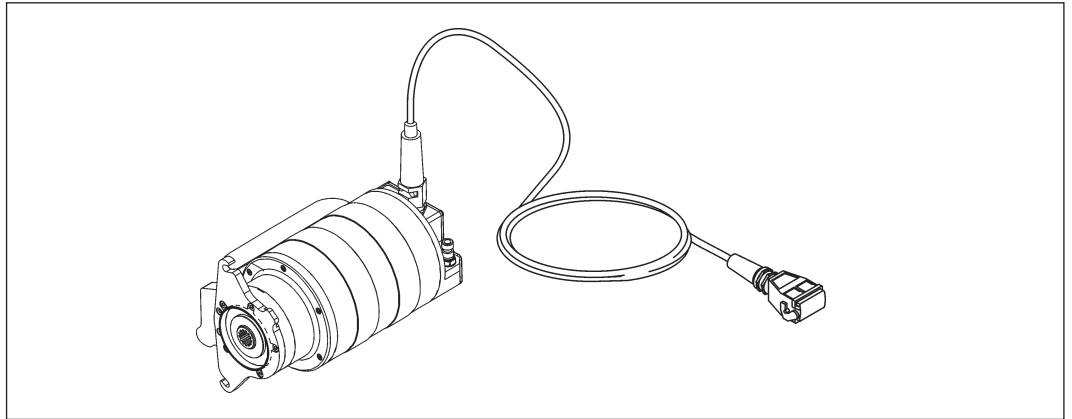

Motore elettrico (alta frequenza, raffreddato ad acqua)

Potenza a 16 A	8 kW
Potenza a 32 A	17 kW
Peso	22 kg

Motore di avanzamento elettrico

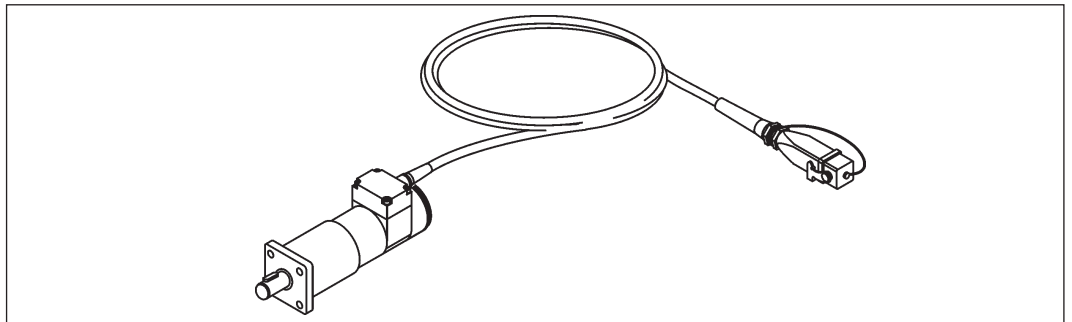

Motore elettrico di avanzamento con ingranaggi e freno

Rapporto di trasmissione	1:70
Tensione	48 V
Avanzamento	Ruota dentata su guida
Peso	4,10 kg

Motore di azionamento idraulico

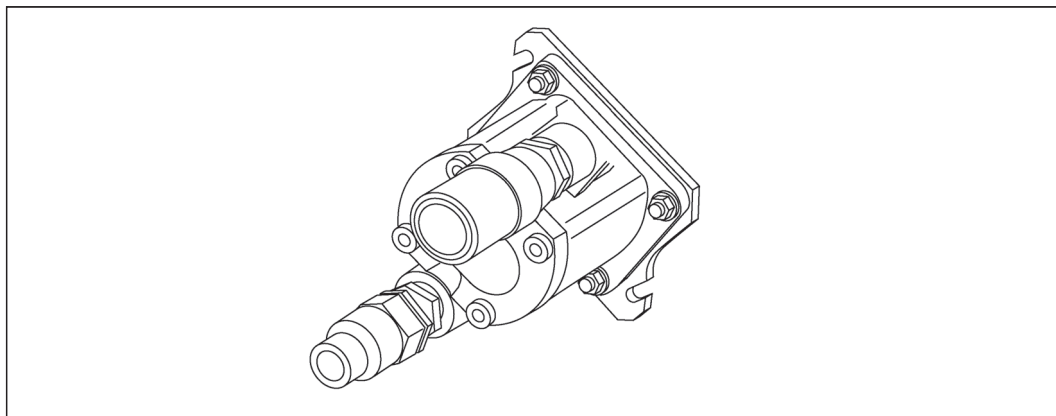

Motore idraulico	
Numero di giri	da 1100 fino a 3333 giri/min.
Dimensione	2
Volume di assorbimento	da 12 ccm ³ a 30 ccm ³
Rapporto	1:1
Pressione d'esercizio	max. 260 bar
Versione	Motore ad ingranaggi esterni

Numero di giri

Motori idraulici

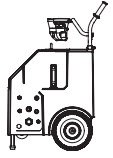
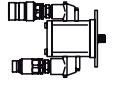
Numeri di giri motori idraulici per seghe a muro							
							
		cm ³ 12	cm ³ 16	cm ³ 18	cm ³ 22	cm ³ 26	cm ³ 30
l/min	33	2750	2063	1833	1500	1269	1100
l/min	40	3333	2500	2222	1818	1538	1333
l/min	45	3750	2813	2500	2045	1731	1500
l/min	50	4167	3125	2778	2273	1923	1667
l/min	60	5000	3750	3333	2727	2308	2000
l/min	70	5833	4375	3889	3182	2692	2333

 Esercizio possibile

 Esercizio non possibile

Motore di avanzamento idraulico

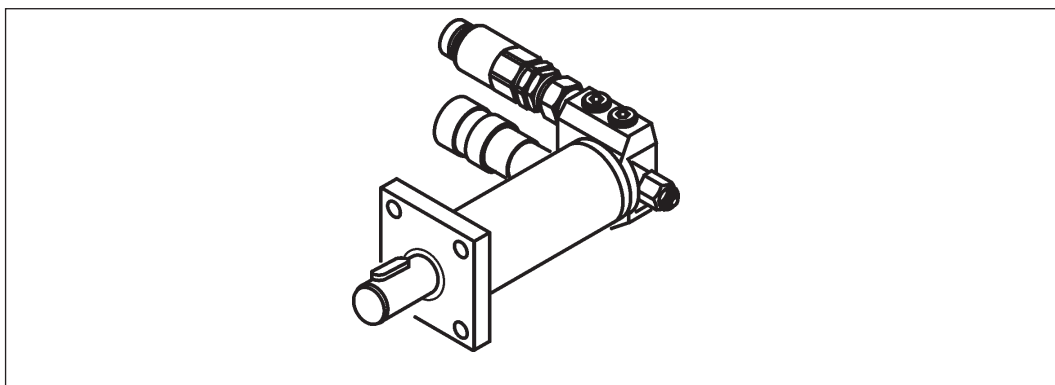

Motore idraulico	
Numero di giri	187 giri/min
Versione	Gerotor
Pressione d'esercizio	max. 120 bar
Coppia erogata	50 Nm
Forza di avanzamento	6000 N
Avanzamento	Ruota dentata su guida

6.5 Collegamento dell'acqua

	
Pressione	min. 1 bar, max. 6 bar
Portata	min. 4 l/min
Temperatura	max 25°C

6.6 Lunghezza del filo diamantato



La lunghezza del filo diamantato è data da:

- Costante = 331 cm
- 2 volte lo spessore dell'opera (struttura o costruzione) D
- Valore della tabella A in funzione del diametro del foro

Diametro del foro	Valore A
50 cm	0
100 cm	55 cm
150 cm	115 cm
200 cm	140 cm
250 cm	170 cm

Formula:

$$L_{\text{total}} = 331 \text{ cm} + 2 \times D + A$$

Esempio:

Spessore parete D = 45 cm

Diametro foro 150 cm, pertanto A = 115 cm

$$L_{\text{total}} = 331 \text{ cm} + 2 \times 45 \text{ cm} + 115 \text{ cm} = 536 \text{ cm}$$

6.7 Dichiarazione di conformità CE

Denominazione	Sega a filo
Denominazione del modello	CCE25 ★★★
Anno di costruzione	2011

Dichiariamo sotto la nostra completa responsabilità che il presente prodotto è conforme alle seguenti direttive e norme:

Direttiva applicata

2006/42/EG	17.05.2006
2004/108/EG	15.12.20004
2002/96/EG	27.01.2003
1999/5/EG	09.03.1999

Norme applicate

EN 15027/A1:2009
EN ISO 12100:2010
EN 60204-1/A1:2009
EN 61000-3-11:2000
EN 61000-3-12:2005

TYROLIT Hydrostress AG
Witzbergstrasse 18
CH-8330 Pfäffikon
Switzerland

Pfäffikon, 01.09.2011



Pascal Schmid
Leiter Entwicklung

Dichiarazione di conformità CE

Denominazione	Sega a filo
Denominazione del modello	CCH25★★★
Anno di costruzione	2011

Dichiariamo sotto la nostra completa responsabilità che il presente prodotto è conforme alle seguenti direttive e norme:

Direttiva applicata

2006/42/EG	17.05.2006
------------	------------

Norme applicate

EN 15027/A1:2009
EN ISO 12100:2010

TYROLIT Hydrostress AG
Witzbergstrasse 18
CH-8330 Pfäffikon
Switzerland

Pfäffikon, 01.09.2011



Pascal Schmid
Leiter Entwicklung

TYROLIT CONSTRUCTION PRODUCTS GMBH

Swarovskistraße 33 | 6130 Schwaz | Austria

Tel +43 5242 606-0 | Fax +43 5242 63398

Our **worldwide subsidiary companies** can be found
on our website at **www.tyrolit.com**